

Begonnen am: 9.12.1928		Laufkarte No 1.		Beendet am.					
<p>Gegenstand: Modell Nachtschrank Frieda Größe: 72 x 60 x 40 cm Ausführung: Eiche roh</p> <p>Teil 1 Laufbodenrahmen Anz. 24 mit Verleimer</p> <p>Material: Rahmenhölzer Kiefer II Verleimer Eiche I.</p>									
Lfd. Nr.	Art der Bearbeitung	Datum Tg. M. J.	Arb. Zt. in min.	Materialverbrauch					
				L	Br	D	Anz.	qm	Pro
1	Zweifeln mit Längsfräse	9.12.28	60	56	4	23	48		
2	" " " " " "	"	55	57	4	23	48		
3	" " " " " "	"	15	56	23	10	24		
4	Abfall Kopf			15	22	26	2		
5	" " " "			16	5/6	15	11		
Zuschneiderei			Zus.						
6	Stoffweiden mit Breitsäge	12.12.28	25						
7	Stoffweiden mit Bandsäge	"	75						
8	" " " " " "	"	55						
9	Stoffweiden mit Klebapparat	"	120						
10	Stoffweiden mit Klebapparat	"	72						
Maschinensaal			Zus.						
11	Verleimen mit Klebapparat	12.12.28	72	<p><u>Vermerke Betriebsleitung</u></p> <p>frei können unterprüf- tungen vorarbeiten der Fabrikall- leitung die mit Klebapparat auf den klebapparat auf den klebapparat</p>					
12	Stoffweiden mit Klebapparat	"	48						
13	Verleimen mit Klebapparat	"	25						
14									
15									
16									
Verleimerei			Zus.						
17	Kongressweiden mit Klebapparat	15.12.28	20						
18	Stoffweiden mit Klebapparat	"	30						
19	Stoffweiden mit Klebapparat	"	30						
20									
21									
Zusammenbau			Zus.						
22									
23									
24									
25									
26									
Fertigmacherei			Zus.						

Abbildung 92: Das in sich vermaßte Einzelteil. Laufkarte von 1928.



Abbildung 93: Vertauschung von Werkzeug und Material in den Händen des Arbeitenden. Das Holz wird dem rotierenden Kreissägeblatt entgegenbewegt.



Abbildung 94: Einnahme der Position des Materials, das seine Abarbeitung passivisch von der Maschine empfängt. Arbeit an einer Tischfräse, 1873.

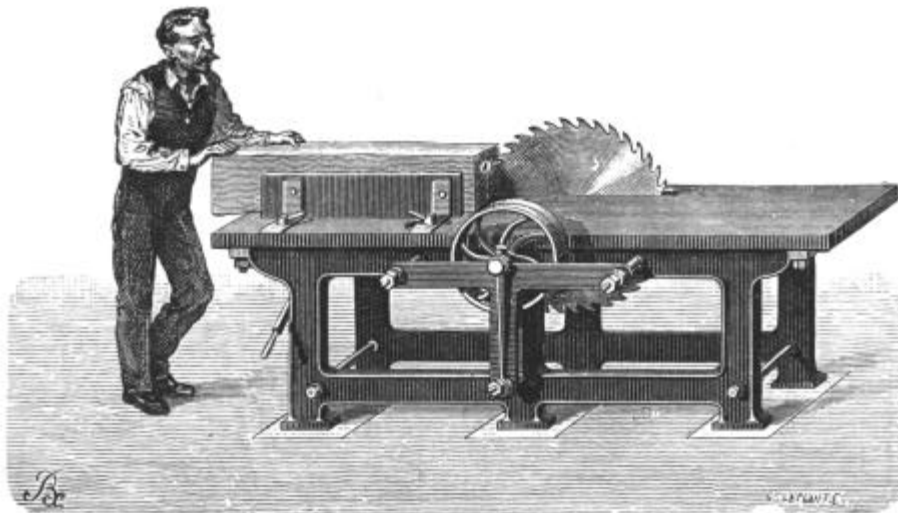

Abbildung 95: Arbeit an einer Zapfen-Schneidemaschine, 1873. Zuführung des Holzes mittels eines Werkzeugschlittens. Die Einnahme der Position des Materials bleibt erhalten.



Abbildung 862.

Abbildung 96: Zusammenbau einer einfachen Kommode.

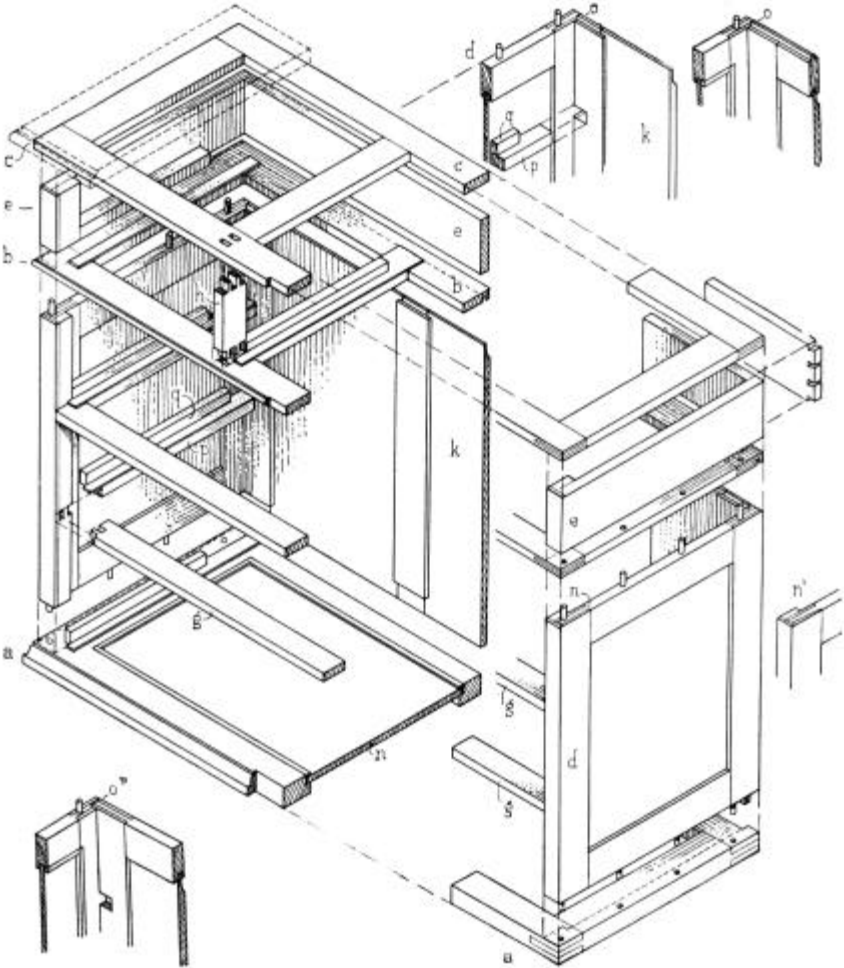

Abbildung 867.

Abbildung 97: Zusammenbau eines einfachen Kleiderschranks.

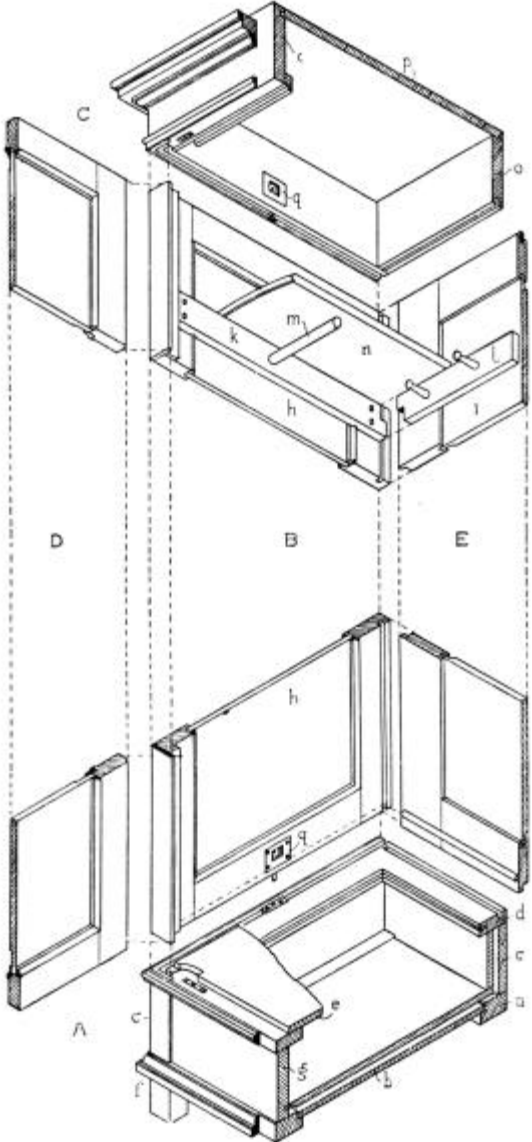
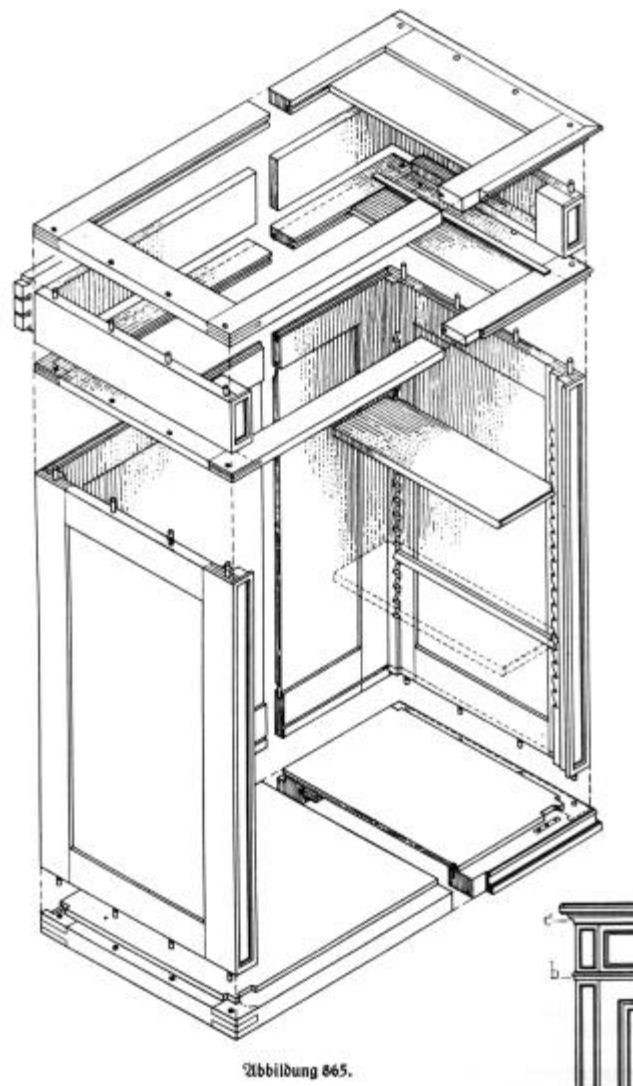

Abbildung 98: Zusammenbau eines Kastenmöbels aus Rahmen und Füllungen.